

Manuel d'utilisation

SAUNA KLAFS avec commande de type 21028, 21028 T



— 90 °C

— 60 °C

— 40 °C



TABLE DES MATIÈRES

1.	Brève description - commande du SAUNA	4
2.	Mode de bain	5
2.1.	SAUNA	5
3.	Caractéristiques techniques	6
4.	Utilisation conforme	6
5.	Consignes générales de sécurité	6
6.	Commande	8
6.1.	Éléments de commande et d'affichage	8
6.2.	Écran tactile	9
6.3.	Écran tactile - principes d'utilisation et d'affichage	10
6.4.	Écran tactile - plage 1 : barre de titre	11
6.5.	Écran tactile - plage 2 : mode de bain, paramètres de bain	11
6.6.	Écran tactile - plage 3 : pied de page	11
6.7.	Écran tactile - symboles paramètres de bain	12
7.	Fonctions de base et réglages	13
7.1.	Activer/couper la tension du secteur à l'aide de l'interrupteur principal	13
7.2.	Allumer/éteindre la lumière de la cabine	13
7.3.	Mode veille	14
7.4.	Mode de bain SAUNA	15
7.5.	Régler la durée du bain	16
7.6.	Régler la température	17
7.7.	Clapet d'évacuation d'air pour la ventilation et l'aération de la cabine (option)	18
8.	En cas de dysfonctionnement	19
8.1.	Affichage d'erreur sur l'écran	19
8.2.	Autres erreurs possibles	20
8.3.	Éliminer l'erreur, réinitialiser le message d'erreur	21

— 90 °C

— 60 °C

— 40 °C

TABLE DES MATIÈRES

9.	Maintenance et entretien	22
9.1.	Nettoyer la cabine de sauna	22
9.2.	Nettoyer l'écran tactile	22

— 90 °C

— 60 °C

— 40 °C

1. BRÈVE DESCRIPTION - COMMANDE DU SAUNA

La commande du SAUNA KLAFS vous offre un grand confort d'utilisation pour votre SAUNA. La température peut être modifiée avant et pendant le bain dans les limites de la plage de réglage.



N'appuyer sur l'écran tactile qu'avec le doigt.
L'utilisation d'objets durs sur l'écran tactile rai la surface ou endommage l'écran.



Pour une saisie rapide, observer une courte pause d'env. 0,5 seconde entre chaque modification de valeur.



Cinq minutes après la dernière action, le rétro-éclairage s'éteint.
En cas d'effleurement de l'écran alors que celui-ci est en veille ou éteint, le rétro-éclairage s'allume dans un premier temps. Ensuite, la commande peut à nouveau être utilisée via l'écran.

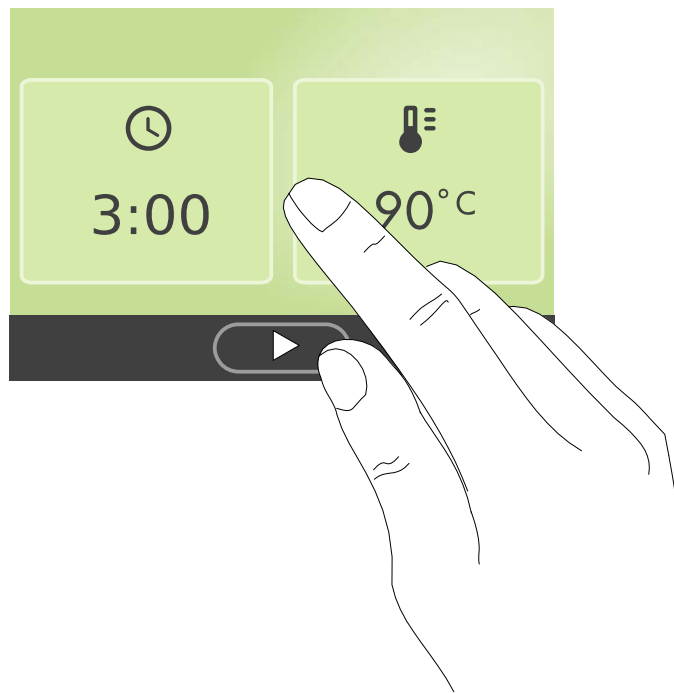

2. MODE DE BAIN

Chaque mode de bain dans votre sauna KLAFS est destiné à avoir des effets bénéfiques sur votre santé et à prévenir les maladies.

Par conséquent : adaptez vos bains à votre état de santé et à votre bien-être.

Ceci s'applique aux paramètres suivants :



- Durée de bain
- Température.

Ne vous conformez pas uniquement à la durée de bain prééglée, mais soyez aussi à l'écoute de votre bien-être. Quittez la cabine dès que vous ne vous sentez plus bien.

2.1. SAUNA

Sauna

avec des températures comprises entre 85 et 100 °C et une faible humidité relative de l'air.

Bain d'air chaud

avec des conditions particulièrement douces, des températures comprises entre 45 et 60 °C et une humidité relative de l'air jusqu'à env. 20 %.

3. CARACTÉRISTIQUES TECHNIQUES

Commande de type 21028, 21028 T : 3/N/PE 400 V - 50/60 Hz, max. 9 kW.
Conditions ambiantes : température de 0 °C à 40 °C, humidité de l'air max. 80 % d'hum. rel.

4. UTILISATION CONFORME

La commande est destinée aux appareils de chauffage contrôlés et approuvés par les organismes VDE (Fédération allemande des industries de l'électrotechnique, de l'électronique et de l'ingénierie de l'information) ou TÜV (Association allemande de contrôle technique) :

- Poêle de sauna

La commande est destinée uniquement à l'usage prévu. Ce dernier implique également le respect des instructions d'utilisation, de montage et de service prescrites par le fabricant. En cas d'utilisation non conforme ou de modifications arbitraires de la commande, le fabricant décline toute responsabilité pour les dommages qui en découlent. Le risque incombe uniquement à l'utilisateur.

L'utilisation, la maintenance et l'entretien de la commande sont réservés aux personnes familiarisées avec ces tâches et informées des dangers. Respecter les directives VDE applicables ainsi que toute autre règle de sécurité généralement reconnue.

5. CONSIGNES GÉNÉRALES DE SÉCURITÉ

Avant la mise en service, lire et observer le manuel d'utilisation et les consignes de sécurité.

- Débrancher la commande du secteur avant d'ouvrir le boîtier de commande.
- Le raccordement de la commande au secteur est réservé aux électriciens qualifiés, disposant des habilitations locales en vigueur.
- Raccorder les installations de sauna au secteur uniquement par une prise fixe selon les directives VDE. Utiliser un interrupteur différentiel $I_{\Delta N} \leq 0,03$ A avec au moins 3 mm d'ouverture de contact pour l'alimentation du raccordement.
- En cas de panne, contacter le service après-vente de KLAFS.
- N'utiliser que des pièces de rechange KLAFS d'origine.
- Toute modification arbitraire de la commande est interdite.
- Réaliser le montage de la commande conformément aux instructions de montage.
- Les câbles électriques à l'intérieur de la cabine et de ses parois doivent être isolés au silicone.

- Avant la mise en service de la commande, toujours s'assurer qu'aucun objet inflammable ne se trouve à proximité du poêle de sauna dans la cabine. RISQUE D'INCENDIE.
- Ne pas utiliser le sauna pour y faire sécher du linge.
- Ne jamais utiliser les produits de diffusion sous forme concentrée. Utiliser uniquement les concentrations indiquées (env. 20 à 30 gouttes pour 1 litre d'eau).
- Les seuls produits de diffusion autorisés sont les extraits de diffusion KLAFS.
- Ne jamais conserver le flacon contenant le produit de diffusion dans la cabine.
- Vérifier régulièrement que le poêle de sauna n'est pas endommagé.
- Vérifier l'absence d'objets inflammables à proximité de l'appareil de chauffage avant de redémarrer la minuterie.
- Cet appareil peut être utilisé par les personnes présentant des capacités physiques, sensorielles ou mentales réduites ou manquant d'expérience et de connaissances, à condition d'être supervisées ou d'avoir été initiées à l'utilisation sécurisée de l'appareil et de comprendre les dangers qui en découlent. L'utilisation de l'appareil par les enfants n'est autorisée que sous surveillance. Le nettoyage et l'entretien par l'utilisateur ne doivent pas être effectués par des enfants sans surveillance.

— 90 °C

— 60 °C

— 40 °C

6. COMMANDE

6.1. Éléments de commande et d'affichage

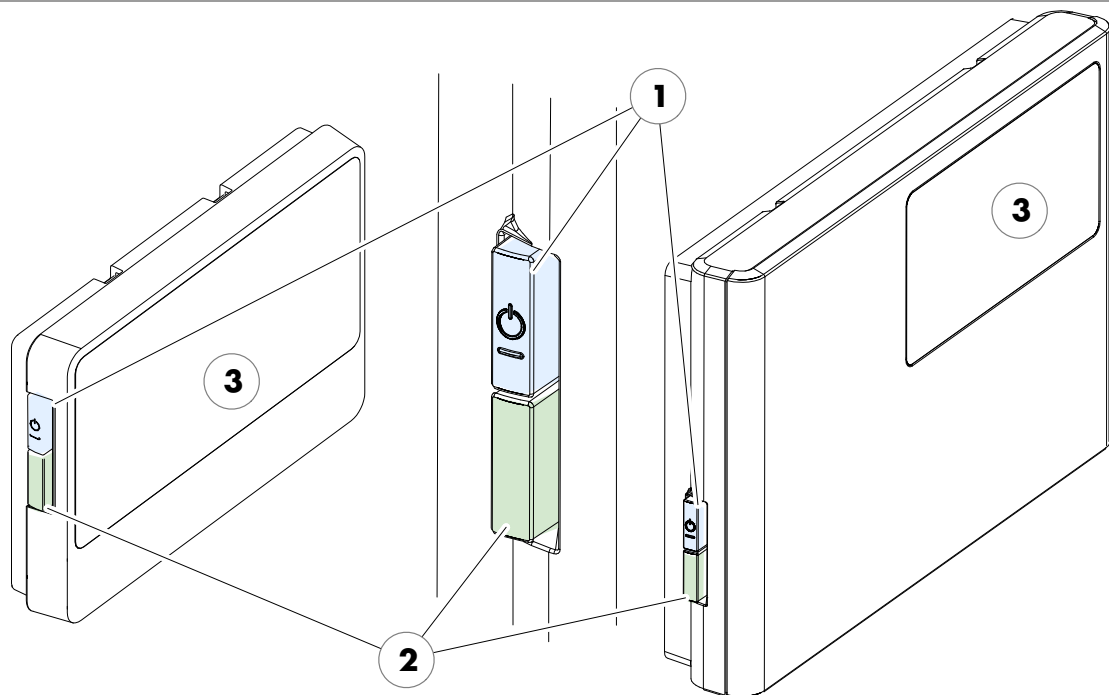

Pos.	Désignation
1.	Interrupteur principal commande/commande T. <ul style="list-style-type: none"> ● L'interrupteur principal coupe la tension du secteur vers la commande.
2.	Interrupteur éclairage de la cabine. <ul style="list-style-type: none"> ● Lorsque la commande est raccordée au secteur, l'éclairage de la cabine peut être allumé indépendamment de l'interrupteur principal.
3.	Écran tactile. <ul style="list-style-type: none"> ● Voir page 9.

6.2. Écran tactile

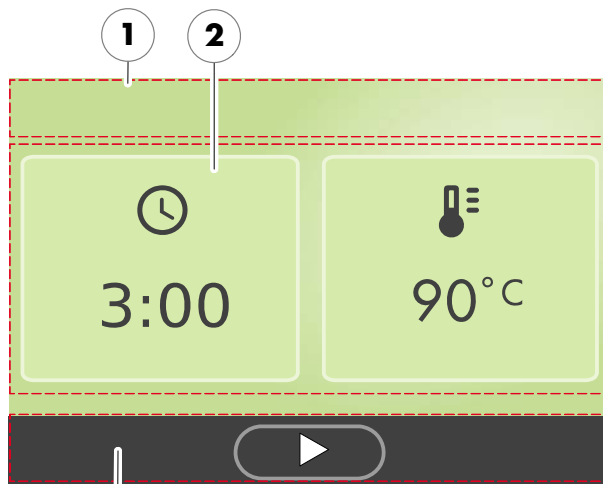





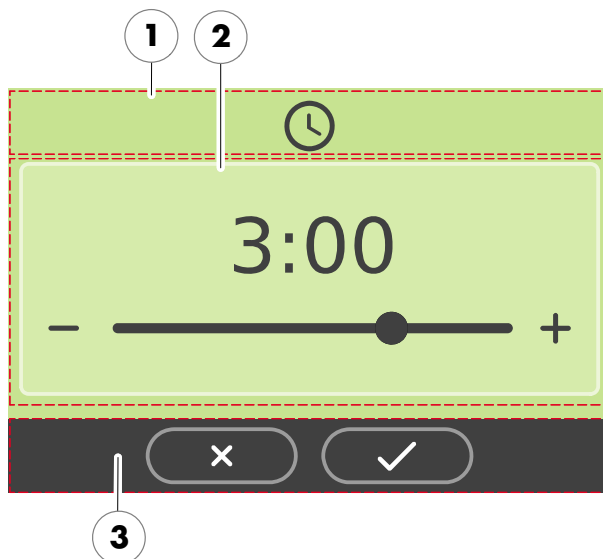

Plage

1. Barre de titre.
 - Navigation, affichage du menu.
 - Voir page 11.
2. Paramètres de bain.
 - Affichage des paramètres de bain actifs.
 - Réglage des paramètres de bain, voir page 11.
3. Pied de page.
 - Démarrage et arrêt du mode de bain.
 - Confirmation de saisies.
 - Voir page 11.



6.3. Écran tactile - principes d'utilisation et d'affichage

Exemple	
Symbole :	Affichage/fonction :
	<p>La commande doit être activée à l'aide de l'interrupteur principal pour pouvoir être utilisée.</p> <ul style="list-style-type: none"> • Voir page 13.
	<p>L'utilisation de la commande se fait en appuyant sur l'écran tactile avec le doigt. L'écran tactile est divisé en plages d'affichage et en symboles de fonction. Le fait d'appuyer sur les symboles affichés déclenche les fonctions. Pour une saisie rapide, observer une courte pause d'env. 0,5 seconde entre chaque modification de valeur.</p>
	<p>Cinq minutes après la dernière action, le rétro-éclairage s'éteint. En cas d'effleurement de l'écran alors que celui-ci est éteint, le rétro-éclairage s'allume dans un premier temps. Ensuite, la commande peut à nouveau être utilisée via l'écran.</p>
	<p>Fond d'écran. Vert : mode veille, prêt à fonctionner, réglages.</p>
	<p>Bleu : chauffage.</p>
	<p>Orange : fonctionnement.</p>

6.4. Écran tactile - plage 1 : barre de titre



Symbole de commande, affichage

1. Symbole (1) de la boîte de dialogue de réglage actuellement sélectionnée.

6.5. Écran tactile - plage 2 : mode de bain, paramètres de bain

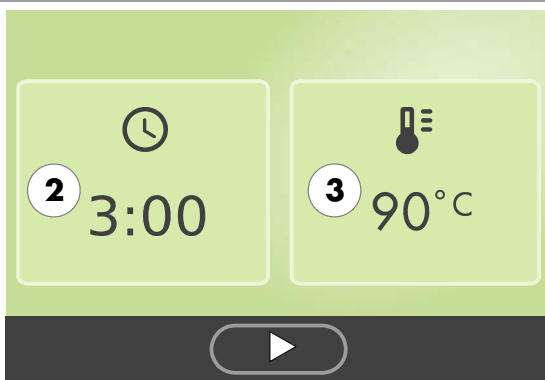

Paramètres de bain SAUNA

2. Durée de bain (2)
 - Régler la durée de bain, voir page 16.
3. Température de bain (3)
 - Régler la température de bain, voir page 17.

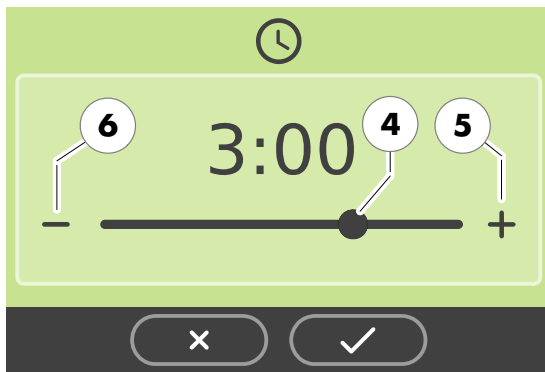

Curseur

4. Le curseur (4) sert à régler par ex. la durée de bain ou la température.
5. La valeur peut également être réglée en appuyant sur les symboles +/- (5 et 6).

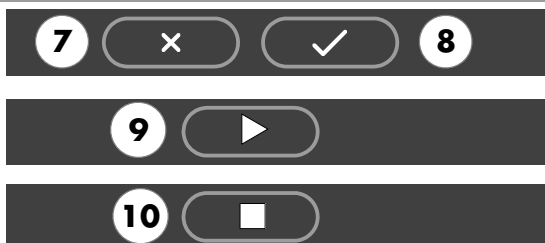

6.6. Écran tactile - plage 3 : pied de page



Symboles de commande

6. Annulation (7) ou confirmation (8) de la saisie.
7. Démarrage (9) du programme de bain.
8. Arrêt (10) du programme de bain.

6.7. Écran tactile - symboles paramètres de bain

Symbole :	Affichage/fonction :
	Régler la durée de bain. <ul style="list-style-type: none">• Voir page 16.
	Régler la température de bain. <ul style="list-style-type: none">• Voir page 17.

— 90 °C

— 60 °C

— 40 °C

7. FONCTIONS DE BASE ET RÉGLAGES

7.1. Activer/couper la tension du secteur à l'aide de l'interrupteur principal

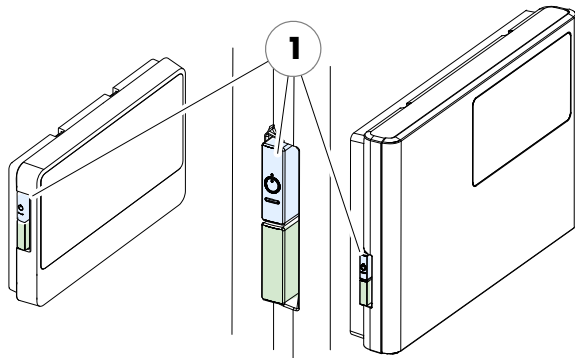

Activer la tension du secteur

1. Appuyer sur le bouton (1).

La commande est mise en veille et affiche les symboles du programme de bain.

- Mode veille, voir page 14.

Couper la tension du secteur

1. Appuyer sur le bouton (1).

Lorsque la commande est désactivée, l'écran tactile n'affiche rien.

7.2. Allumer/éteindre la lumière de la cabine

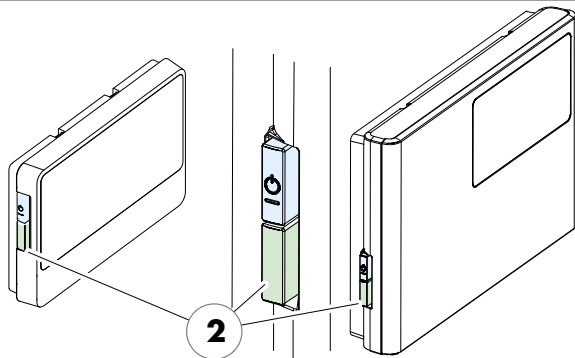

1. Appuyer sur le bouton (2).

L'éclairage de la cabine s'allume ou s'éteint.

- L'éclairage de la cabine peut être allumé même lorsque la commande est désactivée.

7.3. Mode veille

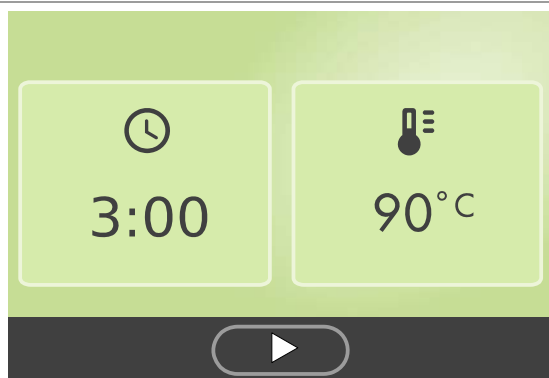

En mode veille, l'écran tactile affiche l'écran de démarrage :

En l'absence d'action, le rétro-éclairage s'éteint automatiquement au bout de 5 minutes.

- En mode veille, la commande peut à tout moment être utilisée via l'écran tactile.

— 90 °C

— 60 °C

— 40 °C

7.4. Mode de bain SAUNA



Risque d'incendie

Avant la mise en service de la commande, toujours vérifier qu'aucun objet inflammable ne se trouve à proximité du poêle de sauna dans la cabine.

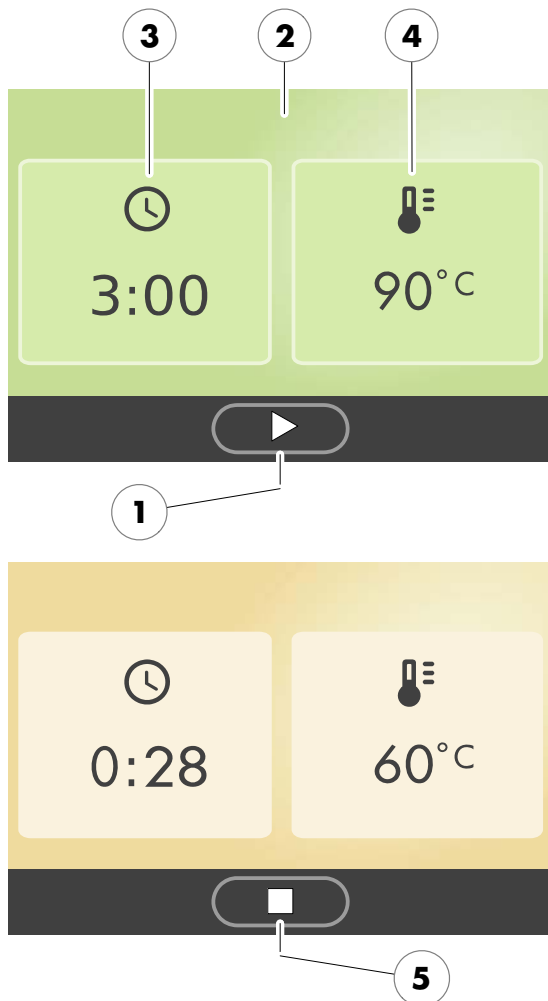

Démarrer le mode de bain SAUNA

1. Appuyer sur le bouton ► (1).

La couleur d'arrière-plan (2) passe au bleu pendant la durée de la phase de chauffe. Le sauna démarre avec les paramètres de bain utilisés en dernier.

Le poêle de sauna se met en marche et commence à chauffer la cabine.

Dès que la cabine est prête pour le bain, la couleur d'arrière-plan (2) passe à l'orange.

Modifier les paramètres de bain :

- Modifier la durée de bain (3), voir page 16.
- Modifier la température (4), voir page 17.

Arrêter le mode de bain SAUNA

1. Appuyer sur le symbole ■ (5).

Le poêle de sauna se coupe.

Ensuite, la commande passe en mode veille.

- Aérer la cabine après l'arrêt du mode de bain SAUNA en ouvrant la porte de la cabine.

7.5. Régler la durée du bain



Risque d'incendie

Avant la mise en service de la commande, toujours vérifier qu'aucun objet inflammable ne se trouve sur le poêle de sauna ou à proximité de ce dernier.

Modifier la durée de bain

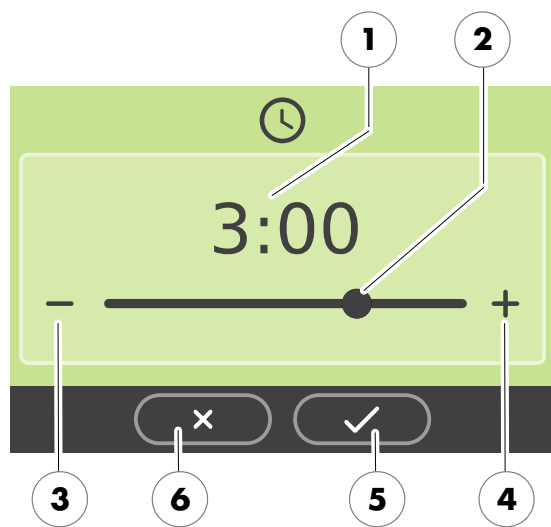

1. Régler la durée de bain (1) à l'aide du curseur (2).
 - Valeur de réglage durée de bain HEURE:MINUTE.
2. La durée de bain peut également être réglée en appuyant sur les symboles +/- (3 et 4).
 - Curseur complètement à droite : durée de fonctionnement maximale ; curseur complètement à gauche : durée de fonctionnement 5 minutes.
3. Confirmer les saisies à l'aide du bouton ✓ (5).
 - La saisie peut être annulée à l'aide du bouton x (6).

7.6. Régler la température

Modifier la température

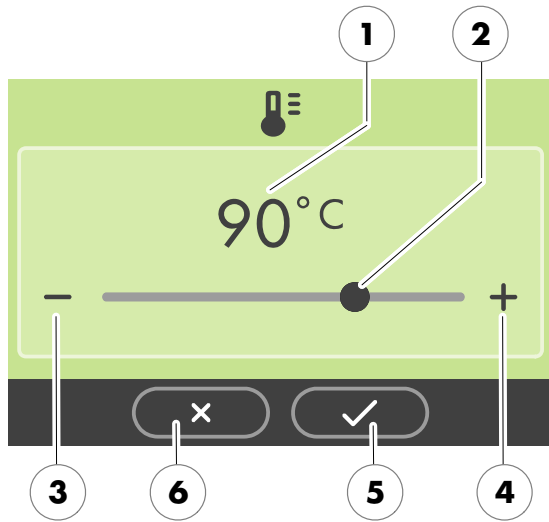

1. Régler la température (1 à l'aide du curseur (2)).
 - SAUNA : température 10 °C à 100 °C.
2. La température peut également être réglée à l'aide des boutons +/- (3 et 4).
 - Curseur complètement à droite : température maximale ; curseur complètement à gauche : température minimale.
3. Confirmer les saisies à l'aide du bouton ✓ (5).
 - La saisie peut être annulée à l'aide du bouton x (6).

7.7. Clapet d'évacuation d'air pour la ventilation et l'aération de la cabine (option)

Une ventilation et une aération appropriées sont indispensables pour garantir les conditions adaptées.

La paroi à évacuation d'air KLAFS munie d'un clapet d'évacuation d'air réglable (option) permet de régler le débit d'air.

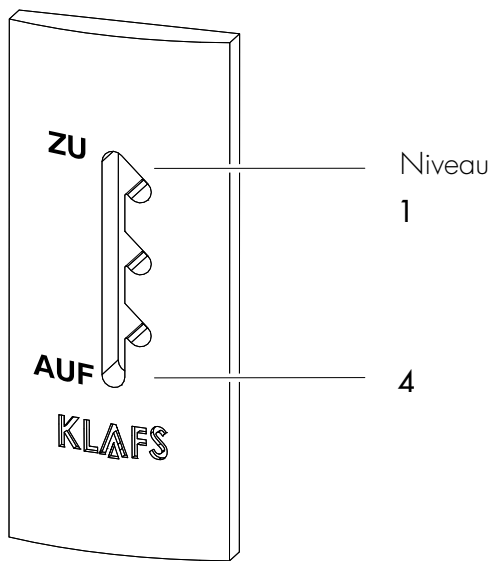

Ventilation et aération : mode de chauffe

Clapet d'évacuation d'air, niveau 1
Sur cette position, le débit d'air est faible.

Ventilation et aération : mode de bain SAUNA

Clapet d'évacuation d'air, niveau 4
Mode de bain avec le SAUNA entièrement occupé.
Sur cette position, le débit d'air est maximal.

Pour les conditions du mode sauna, un débit d'air plus important est préférable. Il est possible de sélectionner des niveaux intermédiaires en fonction de l'occupation du sauna.



Régler le clapet d'évacuation d'air sur le niveau 4 pendant le séchage final.

8. EN CAS DE DYSFONCTIONNEMENT

8.1. Affichage d'erreur sur l'écran



Risque de blessures et de dégâts matériels.

Confier les travaux de réparation et de remise en état uniquement au personnel de service de KLAFS ou à un technicien agréé expressément par KLAFS.
customerservice@klafs.de.

KLAFS garantit les travaux de réparation et de remise en état uniquement si ces travaux ont été effectués par le personnel de service de KLAFS.

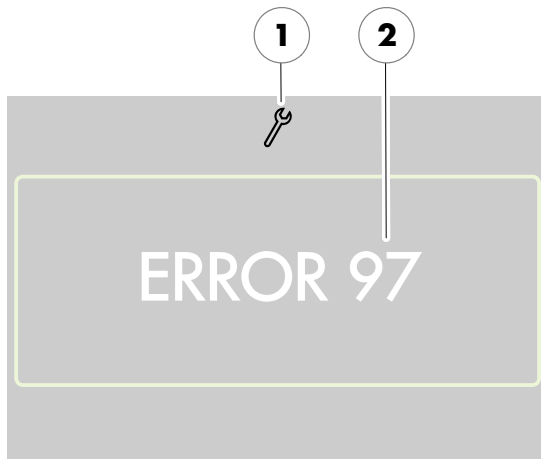

Affichage d'erreur

Le symbole Service (1) s'affiche, ainsi que le numéro du message d'erreur (2) (par ex. 97).

N°	Erreur	Éliminer l'erreur
91	Pont SKS absent.	Contrôler si le pont SKS est correctement monté. Monter le pont SKS le cas échéant.
95	Rupture de câble capteur de température effective.	 Mettre la commande hors tension. Ne plus utiliser la cabine. <ul style="list-style-type: none"> • Informer le personnel de service de KLAFS. • customerservice@klafs.de
96	Rupture de câble capteur de température du poêle.	
97	Le limiteur de température de sécurité est coupé.	
98	Court-circuit capteur de température effective.	
99	Court-circuit capteur de température du poêle.	

8.2. Autres erreurs possibles

Erreur	Cause	Solution
La commande ne peut pas être activée.	Absence de tension du secteur.	Vérifier l'interrupteur différentiel et le fusible de l'alimentation électrique.
	Le fusible F2 s'est déclenché.	Remplacer le fusible F2 (3,15 AT) ou informer le personnel de service de KLAFS. <ul style="list-style-type: none"> customerservice@klafs.de
L'éclairage de la cabine ne s'allume pas après l'activation.	Le luminaire est défectueux.	Remplacer le luminaire. <ol style="list-style-type: none"> Débrancher la commande du secteur. Mettre en place un luminaire de même puissance.
	Absence de tension du secteur.	Vérifier l'interrupteur différentiel et le fusible de l'alimentation électrique.
	Le fusible éclairage F3 s'est déclenché.	Remplacer le fusible éclairage F3 (1,6 AT) ou informer le personnel de service de KLAFS. <ul style="list-style-type: none"> customerservice@klafs.de
Absence de tension sur la sortie AG.	Le fusible AG F1 s'est déclenché.	Remplacer le fusible AG F1 (1,6 AT) ou informer le personnel de service de KLAFS. <ul style="list-style-type: none"> customerservice@klafs.de
	Absence de tension du secteur.	Vérifier l'interrupteur différentiel et le fusible de l'alimentation électrique.
	La commande est en mode veille.	Démarrer un mode de bain.

8.3. Éliminer l'erreur, réinitialiser le message d'erreur



Information

Confier les travaux sur les composants/groupes électriques uniquement à des électriciens qualifiés travaillant dans le respect des règles en vigueur en matière d'électricité.

Désactiver la commande, la débrancher du secteur et la protéger contre toute remise en marche intempestive.

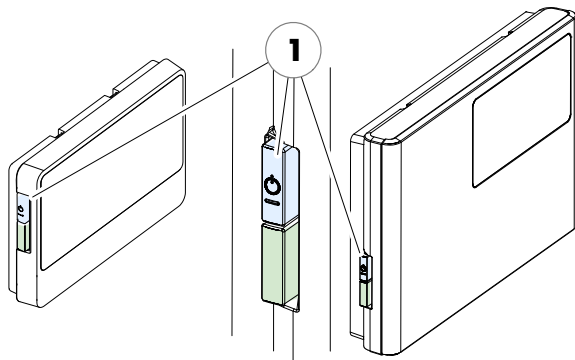

1. Désactiver la commande à l'aide de l'interrupteur principal (1).
2. Débrancher la commande du secteur et la protéger contre toute remise en marche intempestive.
3. Éliminer la panne.
4. Raccorder la commande au secteur.
5. Activer la commande à l'aide de l'interrupteur principal (1).

9. MAINTENANCE ET ENTRETIEN

9.1. Nettoyer la cabine de sauna

L'humidité élevée de l'air en mode de bain SOFTCLIMA n'affecte pas le bois de votre cabine.
Condition : la cabine doit être bien aérée après utilisation et la phase de séchage final doit être respectée.



Ne jamais asperger d'eau les parois internes de la cabine ni les banquettes ou les sièges et ne jamais utiliser de nettoyeur haute pression.

Banquettes encrassées

Essuyer les surfaces en bois avec un chiffon humide.

Si nécessaire, poncer les surfaces rugueuses des banquettes avec un papier émeri fin.

Les banquettes peuvent également être lavées avec une solution d'eau oxygénée à 3 % (vendue dans le commerce).



Les désinfectants sont très caustiques.

Respecter par conséquent les consignes de sécurité applicables.
Utiliser des gants en caoutchouc.



Les parois extérieures de la cabine sont lasurées ou imprégnées.

Le revêtement intérieur du sauna ainsi que l'équipement intérieur (banquettes etc.) ne doivent en aucun cas être lasurés, vernis ou imprégnés.

9.2. Nettoyer l'écran tactile

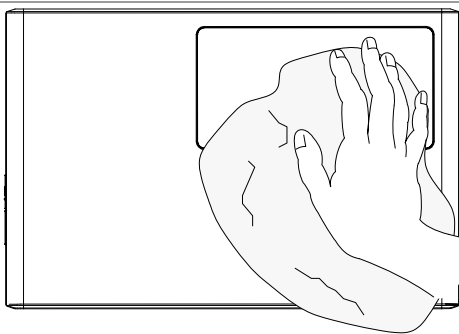

Désactiver la commande à l'aide de l'interrupteur principal avant tout nettoyage.

Ne procéder au nettoyage de la surface de l'écran tactile qu'avec un chiffon doux.

Humidifier le chiffon doux avec de l'eau.

En cas de salissures plus incrustées, imbiber le chiffon doux d'un solvant organique comme l'éther de pétrole.



Ne pas employer de solvants corrosifs tels que l'alcool isopropylique (IPA).

NOTICES

— 90 °C

— 60 °C

— 40 °C



DEUTSCHLAND | ERICH KLAFS STRASSE 1 - 3 | D-74523 SCHWÄBISCH HALL
TELEFON +49 (0)791 501-0 | FAX +49 (0)791 501-248 | INFO@KLAFS.DE | WWW.KLAFS.DE

ÖSTERREICH | SONNWIASENWEG 19 | A-6361 HOPFGARTEN/TIROL
TELEFON +43 (0)5335 23 30-0 | FAX +43 (0)5335 23 30-36 | INFO@KLAFS.AT | WWW.KLAFS.AT

SCHWEIZ | OBERNEUHOFSTRASSE 11 | CH-6340 BAAR
TELEFON +41 (0)41 760 22 42 | FAX +41 (0)41 760 25 35 | BAAR@KLAFS.CH | WWW.KLAFS.CH

